

Installation Manual	EN
Manual de Instrucciones	ES
Manuel d'installation	FR

Toilet seat
Asiento de indoro
Abattant

Before installation

Read these instructions carefully before beginning work.

Please leave instructions for the customer -they contain maintenance and warranty information.

Remove the existing toilet seat if necessary. Before installing the new product, unpack it and inspect it for damage. Place the product back in its protective carton until you are ready to install it.

Remove all installation material (bolts, guides, etc.) from the seat and bowl.

Antes de instalar

Lea atentamente estas instrucciones antes de empezar a trabajar.

Deje las instrucciones al cliente: contienen información sobre mantenimiento y garantía. Retire el asiento del inodoro instalado si es necesario.

Antes de instalar el nuevo producto, desembálelo e inspecciónelo por si presenta daños. Vuelva a dejar el producto en su caja hasta que vaya a instalarlo.

Retire todo el material de instalación (tornillos, manuales, etc.) del asiento y la taza.

Avant l'installation

Lisez attentivement ces instructions avant de commencer l'installation.

Veillez conserver ces instructions et les remettre à l'utilisateur. Elles contiennent des informations sur la maintenance de l'appareil et sur la garantie.

Enlever l'abattant si nécessaire. Avant d'installer cette nouvelle cuvette, déballez-la et vérifiez qu'elle n'est pas endommagée. Remettez-la dans son emballage protecteur jusqu'au moment où vous serez prêt à l'installer.

Retirez toutes les pièces d'installation (boulons, manuel, etc.) de l'abattant et de la cuvette.

NOTICE!

The toilet seat pictured in the installation steps may not be identical to the model being installed.

Villeroy & Boch reserves the right to revise product designs without notice, as specified in the price list.

¡NOTA!

El asiento del inodoro que aparece en estas instrucciones de instalación puede no ser idéntico al modelo que está instalando.

Villeroy & Boch se reserva el derecho a revisar diseños de productos sin notificación, tal como se especifica en la lista de precios.

REMARQUE !

L'abattant présenté dans ces instructions d'installation n'est pas forcément identique à celui que vous êtes en train d'installer.

Villeroy & Boch se réserve le droit de modifier le design du produit sans information préalable comme cela est précisé dans le tarif.



If this symbol appears in the manual, it is intended to alert you to potential operating errors that may cause personal injury and/or property damage.

Do not overtighten the nuts, as this may damage the china bowl.



Si aparece este símbolo en el manual, pretende alertarle sobre posibles actuaciones erróneas que pueden provocar lesiones personales o daños materiales.

No apriete excesivamente las tuercas, porque puede dañar la taza de cerámica.



Ce symbole dans le manuel est destiné à vous alerter sur un risque éventuel d'erreurs de montage pouvant causer des blessures aux personnes et/ou des dommages au bâtiment.

Un serrage trop fort des boulons pourrait endommager la cuvette en céramique.

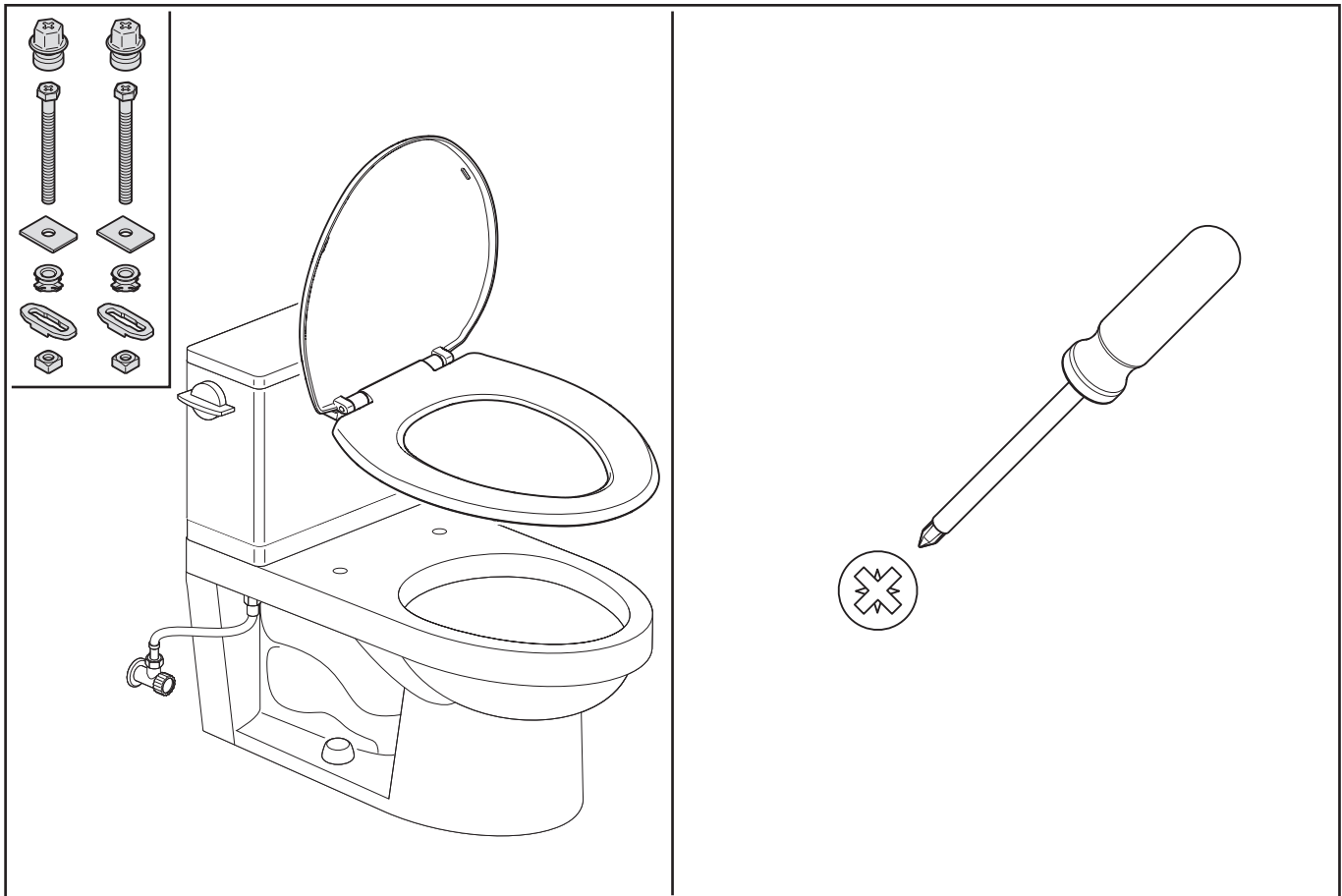

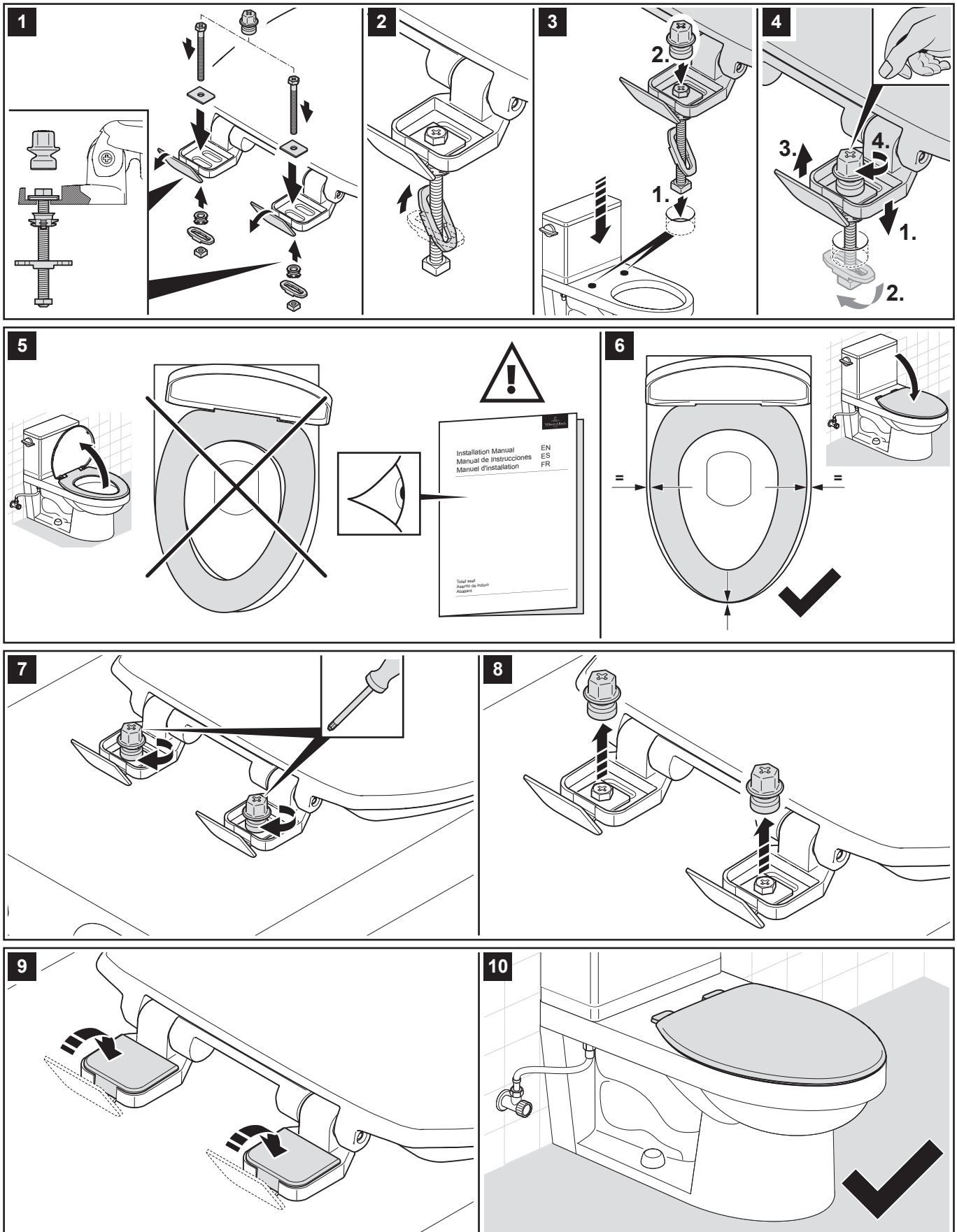

Cleaning instructions

This toilet seat has been designed and manufactured with great care and attention to detail. If you follow a few simple cleaning instructions you will be able to enjoy its comfort, quality and beauty every day

In order to ensure the best possible hygiene the surface of the toilet seat is closed and pore-free. Please do not use abrasive, corrosive or chlorine based cleaners as these may lead to discoloration and flash rust. Please only use mild ph neutral soap for cleaning.

If seat and cover make contact with toilet cleaners and or other aggressive cleaners, please immediately rinse with pure water.

After cleaning please dry off any residual dampness with a soft cloth.

Seat and cover must be left in an upright position until all cleaning agents in the bowl has been flushed away.

Instrucciones de limpieza

Este asiento de inodoro está cuidadosamente desarrollado hasta el más pequeño detalle y fabricado con esmero. Si sigue un par de indicaciones sencillas de limpieza, le ofrecerá todos los días su belleza, confort y calidad como si fuera nuevo.

La superficie del asiento de inodoro está cerrada y no tiene poros, lo cual contribuye a garantizar una higiene óptima. Por tanto, no utilice ningún tipo de producto de limpieza abrasivo, o que contenga ácidos o cloro. Estos podrían dañar la superficie y causar manchas amarillas o corrosión ligera. Para la limpieza utilice solo una solución jabonosa suave de pH neutro.

Si entran en contacto productos de limpieza para inodoros y/u otros productos de limpieza agresivos con el asiento de inodoro y/o las bisagras, lave sin falta el asiento de inodoro con agua clara.

Tras la limpieza seque la humedad que pueda permanecer en el asiento y las bisagras con un paño suave.

Cuando limpie el inodoro, el asiento y la tapa del inodoro deben permanecer abiertos hasta que el producto de limpieza haya sido aclarado.

Conseils d'entretien

Cet abattant pour cuvette de WC a été fabriqué avec le plus grand soin jusque dans les moindres détails. Il vous suffit de respecter quelques conseils d'entretien simples pour profiter jour après jour de sa beauté, de son confort et de sa qualité.

La surface de l'abattant est lisse et non poreuse ce qui contribue à assurer une hygiène optimale. Par conséquent, ne le nettoyez pas avec des détergents abrasifs chlorés ou acides qui pourraient endommager sa surface et être la cause de jaunissement et de corrosion. N'utilisez pour nettoyer votre abattant que de l'eau savonneuse douce au pH neutre.

S'il arrivait que l'abattant et / ou ses charnières entrent en contact avec des détergents pour WC et / ou d'autres produits d'entretien agressifs, rincez impérativement le tout à l'eau claire.

Après le nettoyage, essayez soigneusement avec un chiffon doux l'humidité éventuellement restée sur l'abattant et les charnières.

Lors du nettoyage de la cuvette de WC, veillez à laisser l'abattant et le couvercle relevés jusqu'au rinçage complet des détergents.

VILLEROY & BOCH

UNITES STATES

Villeroy & Boch USA Inc.
3A South Middlesex Avenue
Monroe Twp., NJ 08831
United States

Phone: +1 (800) 536 2284
Email: inquiries.usa@villeroy-boch.com