



Livskvalitet siden 1825

# Servant Nautic 5550 – for bolt/bærejern 50 cm

Med overløp og kranhull, C+

## Produktets funksjoner

CERAMICPLUS



- Enkelt å rengjøre og med minimalistisk design
- Elliptisk basseng med generøse oppbevaringsflater
- Ceramicplus: rengjør raskt og miljøvennlig

## Artikkelnummer

NRF-nr.	Art.nr.	EAN
6020208	555099R1	4047289917502

## Informasjon om pakking

Lengde: 516 mm | Bredde: 222 mm | Høyde: 410 mm

Vekt: 11.5 kg

Antall i pakken: 1 st

## Montering og vedlikehold

Rengjør porselenet ofte, så setter ikke smuss og kalk seg så lett fast. Hvis det vanlige rengjøringsmidlet ikke gir ønsket effekt, kan du bruke sitron- eller vinsyre fra apoteket. Kalkflekker fjerner du med vanlig husholdningseddik. Bruk aldri rengjøringsmidler med slipeeffekt. Det skader glasuren på sikt. Bruk et miljøvennlig produkt.

## Energimerking og sertifiseringer

- Produktene følger AMA-anbefalinger samt SS-EN 31.

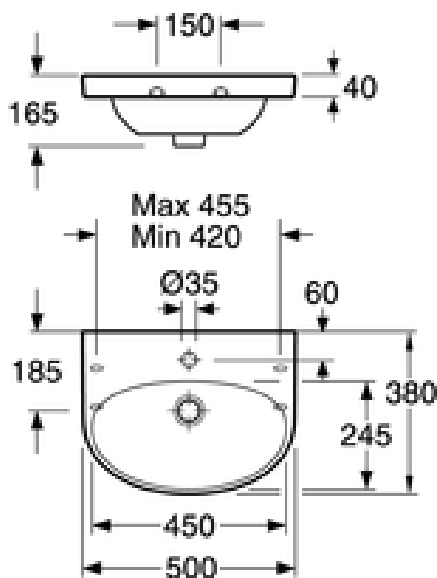
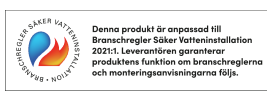

## Teknisk informasjon

- CO2e fotavtrykk: 26,78 kg