



Quality of life since 1825

Håndvask Nautic 5550 - til bolt-/konsolmontering 50 cm

Med overløb uden hanehul

Produktegenskaber

- Rengøringsvenligt og minimalistisk design
- Ellipseformet bassin og god afsætningsplads
- Til montering med bolte eller konsol

Artikel nummer

VVS-nr.
626252600

Art-nr.
55509701

EAN
4047289917458

Emballage

Længde: 520 mm | Bredde: 180 mm | Højde: 400 mm

Vægt: 11.6 kg

Antal i emballage: 1 st

Montering & Rengøring

Monteres med fleksibelt konsolmål, konsollængde 195 eller 240 mm. Kan også monteres direkte på væggen med bolte. OBS! Bemærk boltmål 150 c-c ved udskiftning med tidligere håndvask. Boltens fremspring fra den færdige

Energimærkning og certificeringer

- Produktet følger AMA-anbefalingerne samt SS-EN 31.

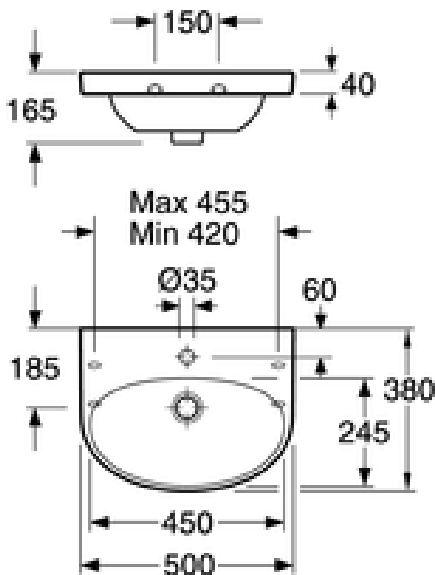
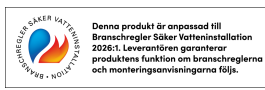

Teknisk information

- CO₂-aftryk: 26,78 kg